



# Модульная система «Дуся» Гостиная ДГ 183.1 универсальная

Размеры (В×Ш×Г) 1990×1830×450мм

Правый вариант сборки

Левый вариант сборки

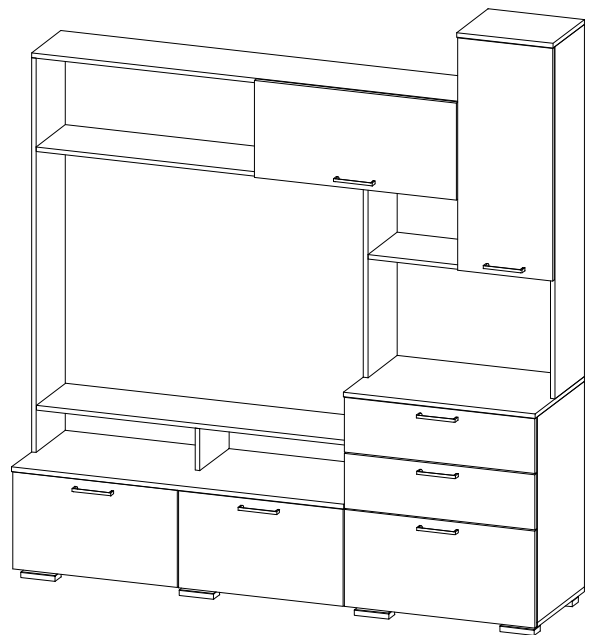
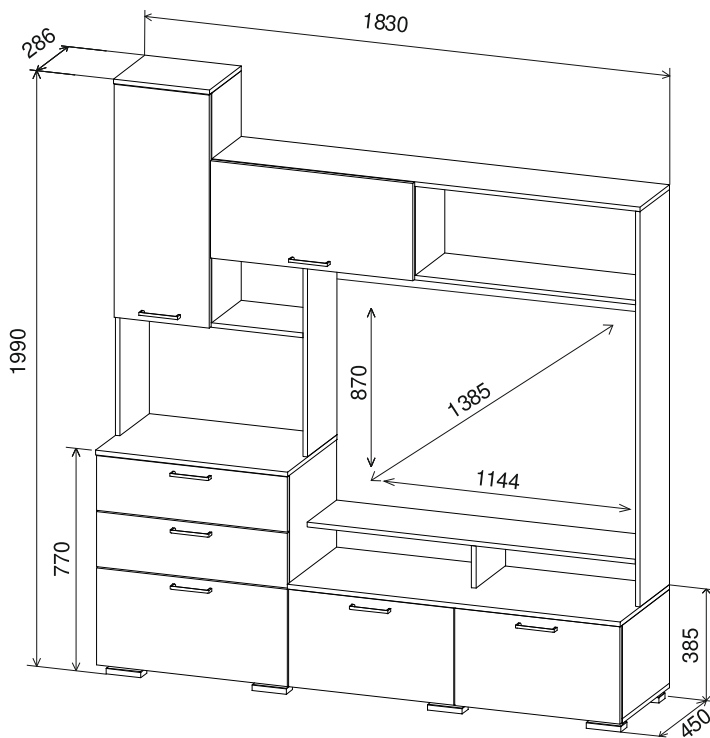

E-mail: [dsv-zakaz@mail.ru](mailto:dsv-zakaz@mail.ru)  
<http://www.dsv-mebel.ru>  
тел. 8(8412)99-78-73, 8(8412)99-78-75

## Деталировка

№	Наименование	Размер деталей, мм	Кол-во, шт	№ упак.	№	Наименование	Размер деталей, мм	Кол-во, шт	№ упак.
<b>ЛДСП</b>									
1	Бок комода наружный	704-426	1	Уп.1	15	Вязка	1478-266	1	Уп.1
2	Бок комода внутренний	704-426	1	Уп.1	16	Перегородка	304-266	1	Уп.2
3	Боковина /перегородка тумбы левая	320-426	1	Уп.1	17	Полка	304-266	1	Уп.2
4	Боковина /перегородка тумбы правая	320-426	1	Уп.1	18	Крыша надстройки тумбы	1144-266	1	Уп.1
5	Дно	1830-426	1	Уп.1	19	Перегородка	144-264	1	Уп.2
6	Крышка тумбы	1161-446	1	Уп.1	20	Планка декоративная	1144-90	1	Уп.1
7	Крышка комода	672-446	1	Уп.1	21	Бок ящика левый	400-118	2	Уп.1
8	Бок пенала	1206-266	1	Уп.2	22	Бок ящика правый	400-118	2	Уп.1
9	Бок пенала	784-266	1	Уп.2	23	Задняя стенка ящика	580-118	2	Уп.2
10	Бок надстройки	1350-266	1	Уп.2	24	Фасад	796-332	1	Уп. Фасад
11	Перегородка	646-266	1	Уп.2	25	Фасад	706-332	1	Уп. Фасад
12	Вязка	638-266	1	Уп.2	26	Фасад	666-332	1	Уп. Фасад
13	Крыша пенала	336-284	1	Уп.2	27	Фасад	576-332	2	Уп. Фасад
14	Крыша надстройки	1494-266	1	Уп.2	28	Фасад	666-188	2	Уп. Фасад
<b>ЛДВП</b>									
29	Задняя стенка	1166-348	1	Уп.1	32	Задняя стенка	812-326	1	Уп.1
30	Задняя стенка	660-348	1	Уп.1	33	Задняя стенка	1498-330	1	Уп.1
31	Задняя стенка	666-382	1	Уп.1	34	Дно ящика	608-396	2	Уп.1

### Комплектация фурнитуры (Упаковка №3)

35	Евровинт 6x50мм	36	Евроключ	37	Евровинт 6,3x11,5	38	Стяжка эксцентриковая	39	Шток для стяжки эксцентриковой	40	Петля накладная
											
53 шт.	1 шт.	28 шт.	18 шт.	18 шт.	10 шт.						
44	Саморез 3,5x16мм	41	Опора	42	Направляющие роликовые 400мм	43	Газлифт	47	Заглушка	45	Гвоздь
											
58 шт.	8 шт.	2 компл.	2 компл.	Евр. 36	Эксц. 15	0,09 кг					
46	Уголок 20x20	48	Шайба	49	Стяжка межсекционная	46	Полкодержатель	52	Брус соединительный	51	Ручка+2винта
											
2 шт.	10 шт.	4 шт.	10 шт.	0,637 м.п.	7 шт.						

\* Предприятие-изготовитель оставляет за собой право на замену материалов, фурнитуры и метизов на аналогичные, не ухудшающие качество изделия.

Перед сборкой внимательно ознакомьтесь с данной инструкцией, проверьте комплектность деталей и фурнитуры. При обнаружении детали с очевидным браком, вам необходимо сфотографировать ее в упаковке до установки на изделие. В случае отсутствия комплектующей, ее необходимо указать на схеме сборки. Кроме того просим вас не выбрасывать картонную упаковку изделия с этикеткой до окончания сборки, так как для удовлетворения вашей претензии изготовителю понадобится фото упаковки и данные с этикетки (номер партии изделия, дата упаковки и прочее). При невыполнении вышеуказанных требований производитель вправе отказать вам в удовлетворении претензии.

Для сборки элементов желательно воспользоваться помощью квалифицированных специалистов.

Работы проводите на жесткой ровной поверхности. Во избежание появления царапин, укройте ее мягким подстилочным материалом, в качестве которого можно использовать упаковку. Для работы вам понадобится евроключ (имеется в комплекте), крестовая отвертка, шуруповерт, молоток, сверло Ø5 и 8мм.

Корпус гостиной выпускается в универсальном варианте, то есть может собираться как на левую, так и на правую сторону. В схеме приведен вариант сборки изделия с правым расположением ниши под ТВ.

## СБОРКА

1. На Боковины комода (1,2) установите полозья роликовых направляющих(42) и закрепите их при помощи евровинтов 6,3x11,5 (37).

2. В отверстия в верхней части Боковин(1,2) установите эксцентриковые стяжки(38).

3. При помощи дрели и сверла Ø 8мм рассверлите насквозь отверстие в задней части комода (см.рис.1 или 2).

**ВНИМАНИЕ!!!** При досверливании отверстий, обязательно используйте подложку с лицевой стороны детали (доску, кусок ДСП и прочее), это позволит избежать выхода сверла на воздух и защитит деталь от повреждения покрытия (сколов, трещин).

Рис.1 Сборка гостиной с правым расположением ТВ ниши



Рис.2 Сборка гостиной с левым расположением ТВ ниши



4. На Дно(5) прикрутите 6 крестовин петель (40) при помощи евровинтов 6,3x11,5мм(37) (рис.3).

5. При помощи евровинтов 6,3x50мм(35) соедините Дно(5) с Боковинами комода(1,2) и с Боковиной и Перегородкой тумбы(3,4) (рис.3).

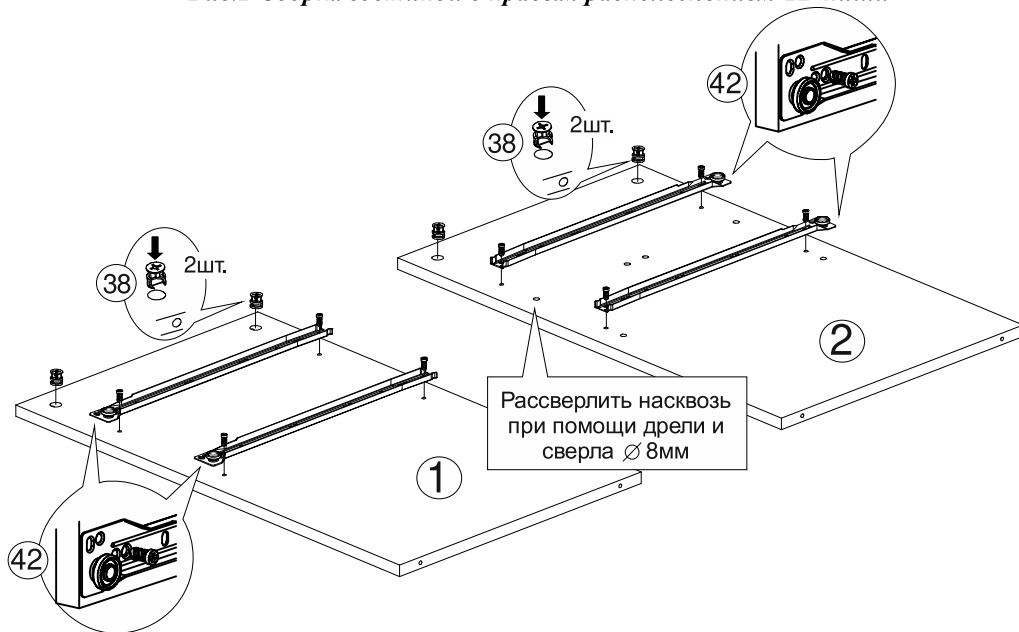
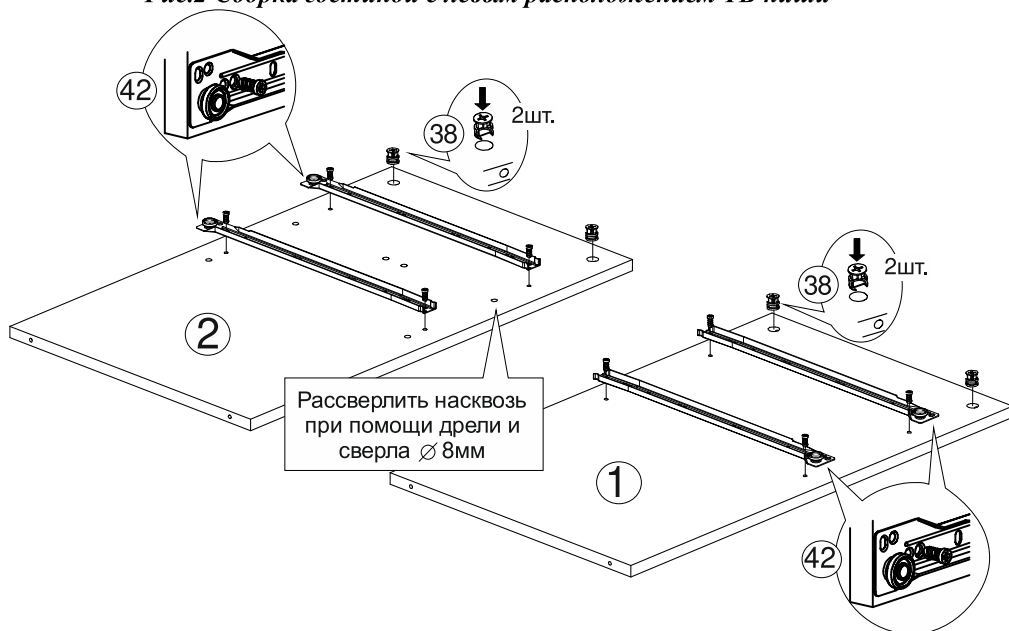
6. В отверстия в верхней части деталей(3,4) установите эксцентриковые стяжки(38).

7. Уложите конструкцию на бок и установите на Дно(5) Опоры(41), прикрутив их при помощи саморезов 3,5x16мм(44). Рекомендуем установить пары опор по краям и под каждой перегородкой (рис.4).

8. На Боковину пенала(8) установите крестовины петель(40) и зафиксируйте их при помощи евровинтов 6,3x11,5мм (37) (рис.5в)

9. В отверстия в Крышке комода(7) вкрутите 4 штока стяжки эксцентриковой(39) и соедините ее с Боковиной пенала(8) и Перегородкой(11) при помощи евровинтов 6,3x50мм(35) (рис.7).

10. Между Детальями(8 и 11) установите Вязку(12) и закрепите ее при помощи евровинтов 6,3x50мм(35).

11. Соедините Боковину пенала(9) с Вязкой(12) при помощи евровинтов 6,3x50мм(35). Обратите внимания, что сквозные отверстия в середине детали расположены не симметрично (см. рис.7).

12. Установите Крышку пенала(13) на Боковины(8,9) и зафиксируйте при помощи евровинтов 6,3x50мм(35).

13. В отверстия в Крышке тумбы(6) вкрутите 4 штока стяжки эксцентриковой(39) и соедините ее с Боковиной надстройки(10) и Перегородкой(19) при помощи евровинтов 6,3x50мм(35) (рис.8).

14. Установите 2 собранные верхние конструкции гостиной на нижнюю конструкцию, как показано на рис.9 и затяните эксцентрики(38) в Боковинах комода(1,2) и Тумбы(3,4) по часовой стрелке до упора.

15. На Крышку надстройки(14) прикрутите крестовины петель(40) при помощи евровинтов 6,3x11,5мм(37) (рис.5б), установите ее на место и соедините с деталями (9,10) при помощи евровинтов 6,3x50мм(35).

16. Установите Вязку(15) и соедините ее с деталями(9,10,11) при помощи евровинтов 6,3x50мм(35).

17. Между деталями (14 и 15) установите Перегородку (16) и соедините ее с ними при помощи евровинтов 6,3х50мм(35).

18. В отверстия в перегородке(19) установите эксцентриковые стяжки(38) в отверстия в Крышке надстройки тумбы(18) вкрутите 2 штока стяжки эксцентриковой(39) (рис.5а).

19. Установите крышку(18) на место. Соедините ее с Боковиной комода(2) и Боковиной надстройки(10) при помощи евровинтов 6,3х50мм(35), затяните эксцентрики(38) на перегородке(19) по часовой стрелке до упора.

20. Дополнительно скрепите Крышку тумбы(6) с Боковиной(4) и Перегородкой(3) при помощи уголка 20х20мм(46) и саморезов 3,5х16мм(44).

*Рис.3 Сборка нижней части гостиной*

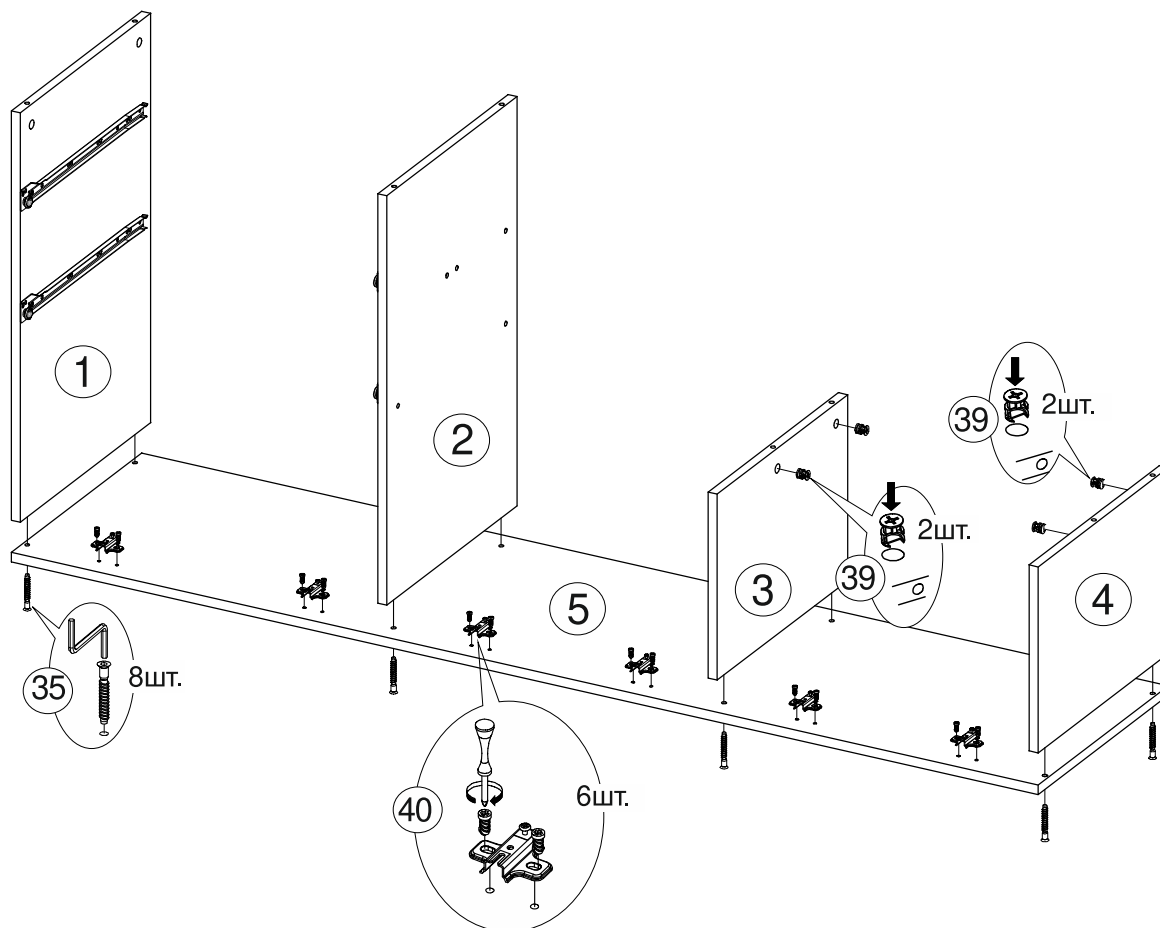

*Рис.4 Установка Опор*



Рис.5 Установка фурнитуры на детали гостиной



Рис.7 Сборка верхней части гостиной (пенал)

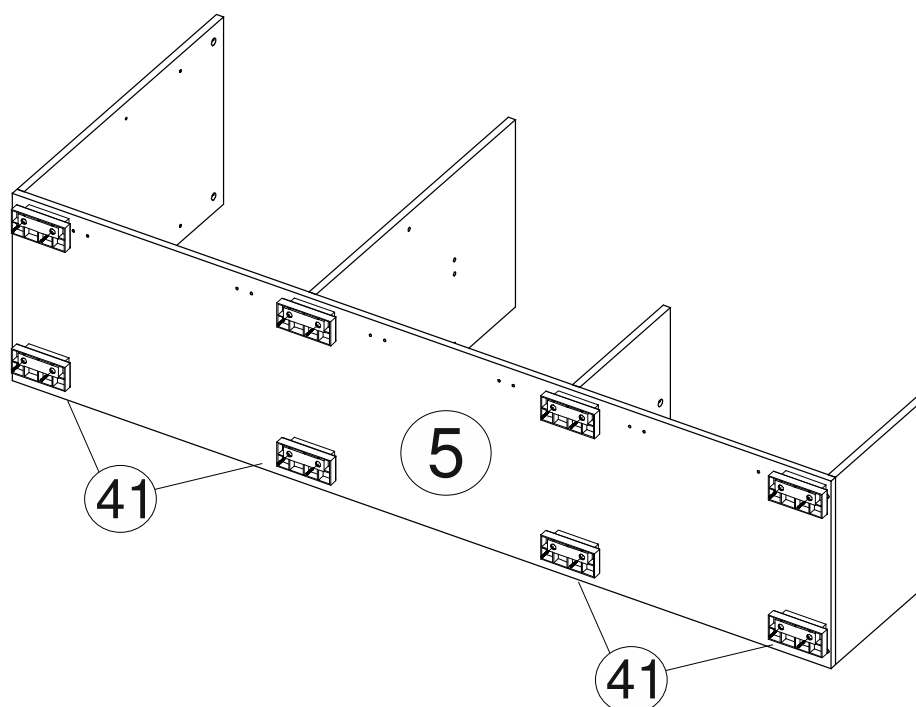

Рис.8 Сборка верхней части гостиной (Крышка тумбы)

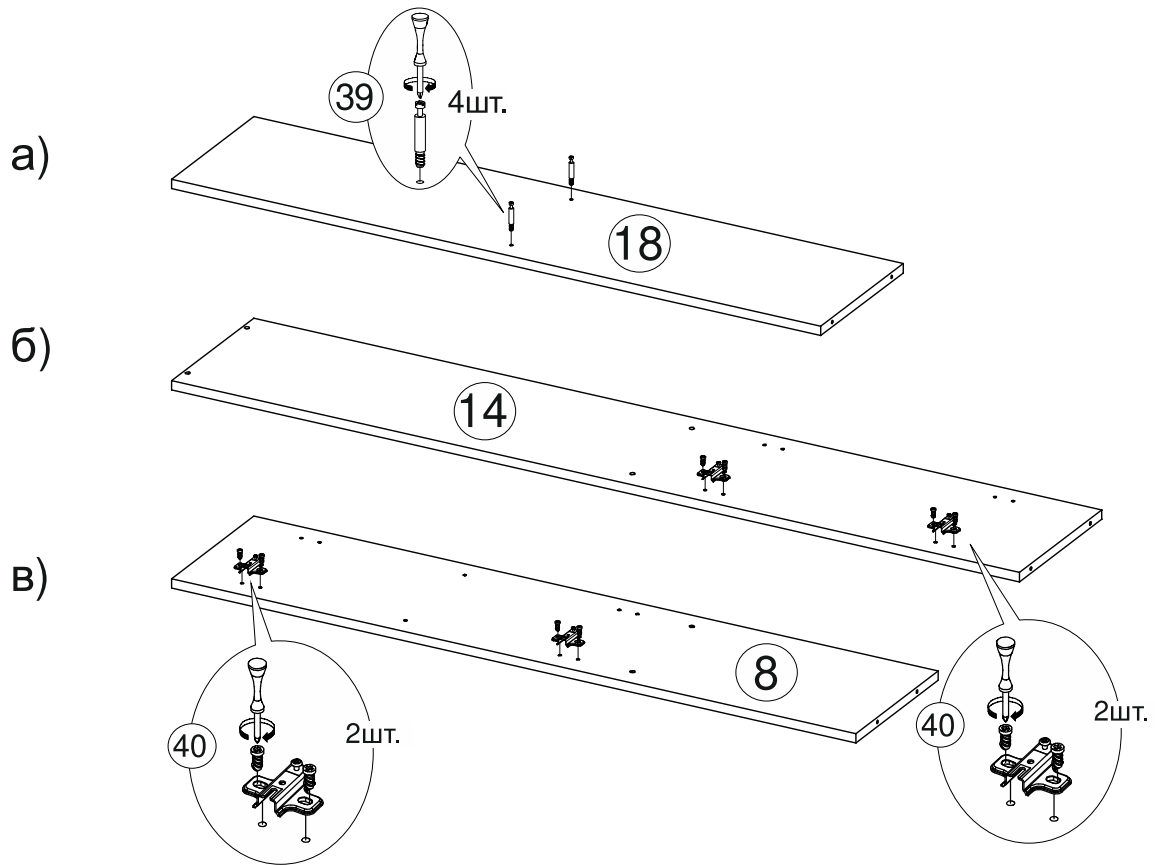

Рис.9 Сборка

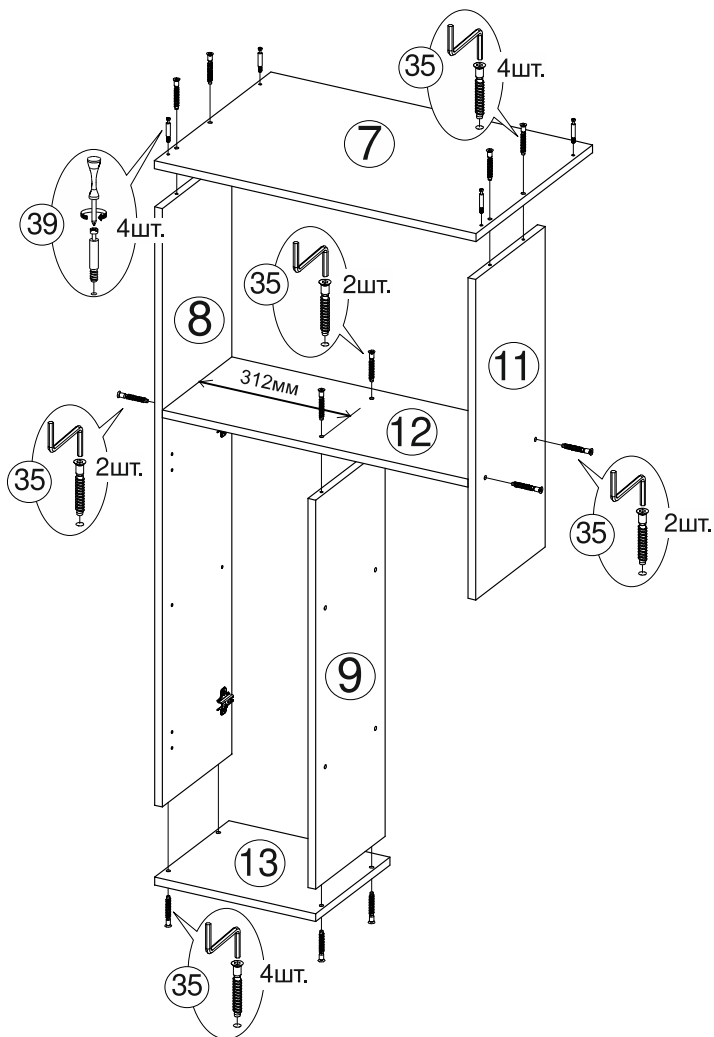

Рис.10 Сборка

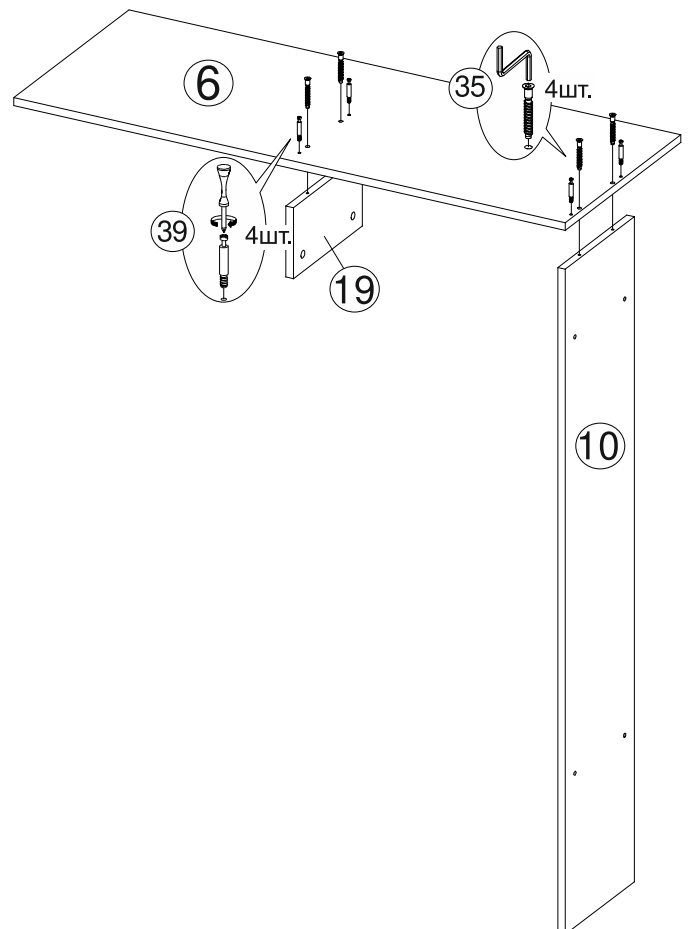

21. К Вязке(15) прикрепите Декоративную планку (20) при помощи евроинтов 6,3x50мм(35).

22. Установите Задние стенки из ЛДВП (29,30,31,32,33) и прибейте их к корпусу гвоздями(45). Задние стенки (30и 31) предварительно соедините между собой при помощи соединителя ДВП(52). Для того чтобы прибить ЛДВП на стыке позиций 29 и 30, 32 и 33, зафиксируйте стыки ЛДВП при помощи шайб(48), которые будут удерживать ЛДВП и вбейте гвозди через шайбу (рис. 11).

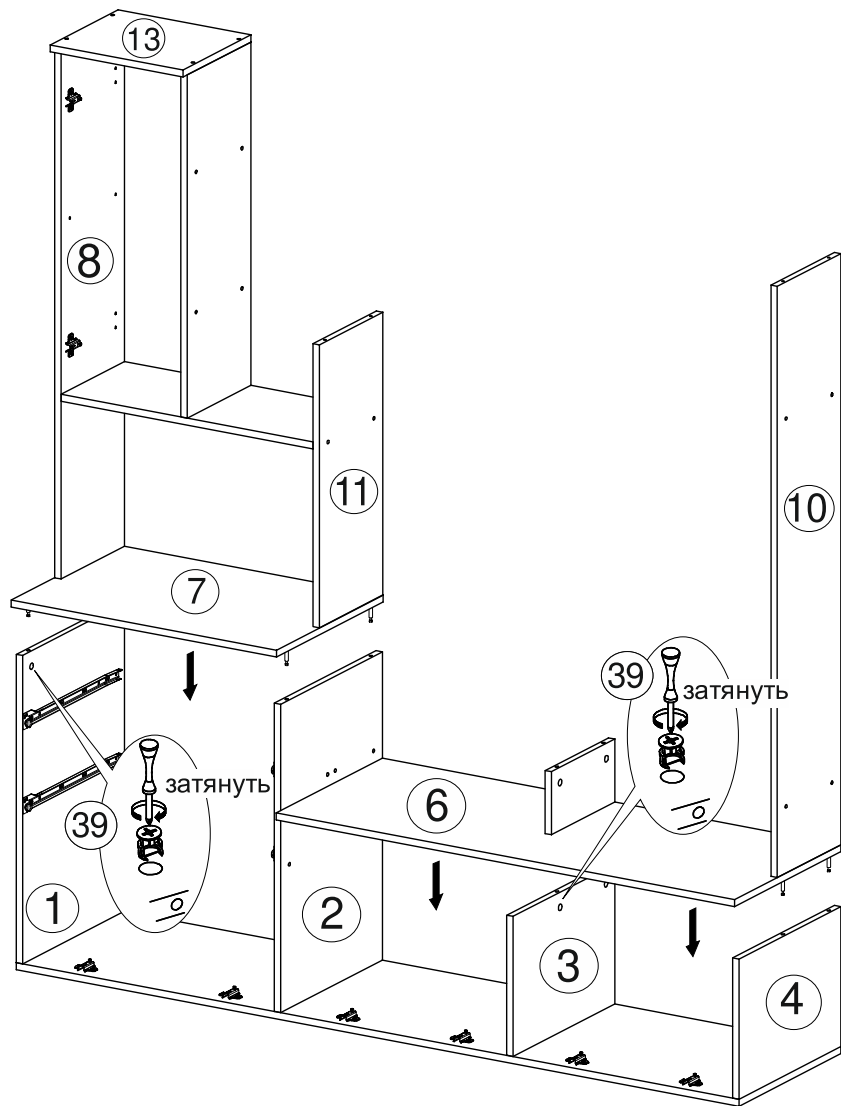
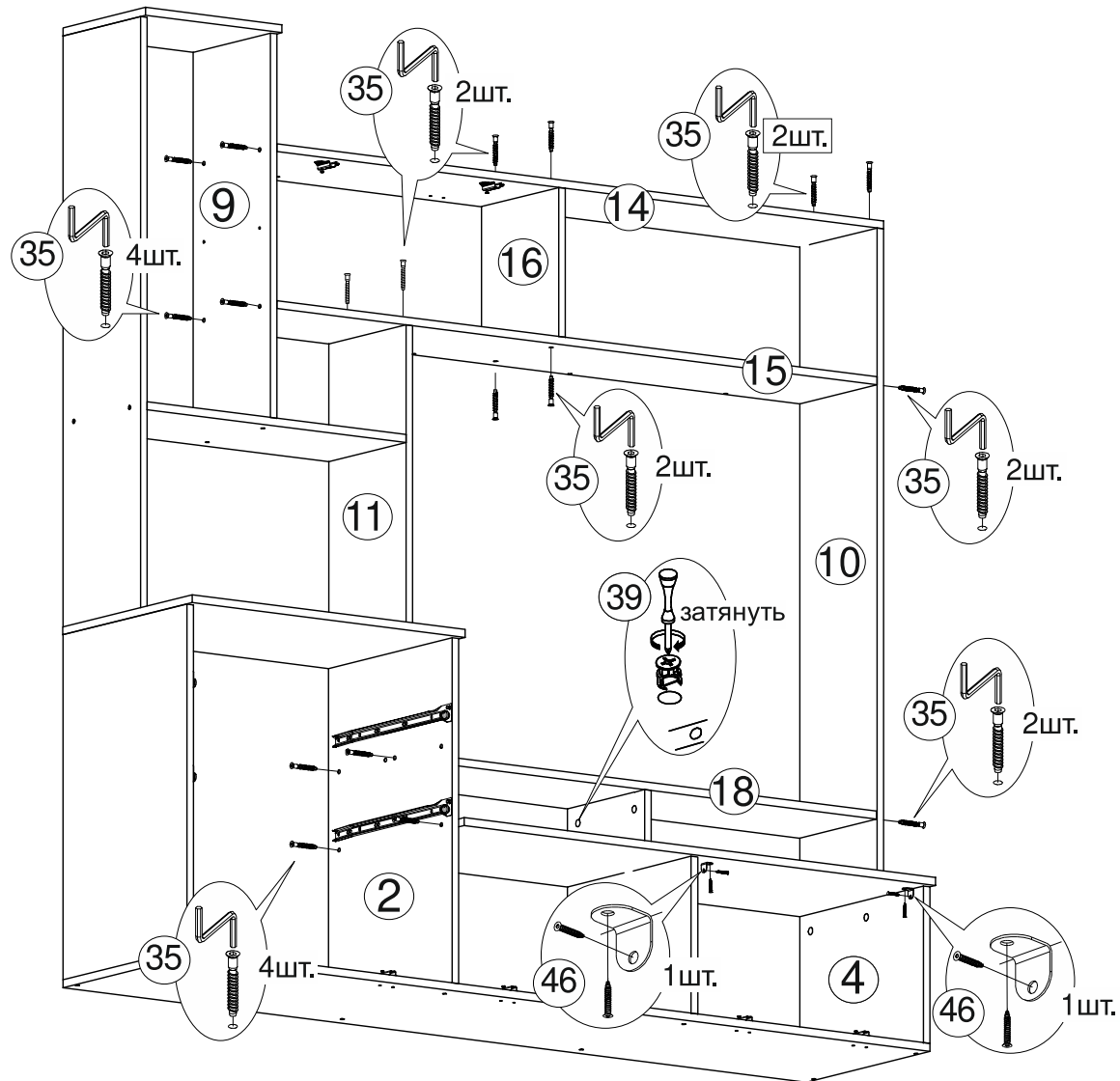
Рис.11 Монтаж задних стенок



Рис.12 Навеска фасадов



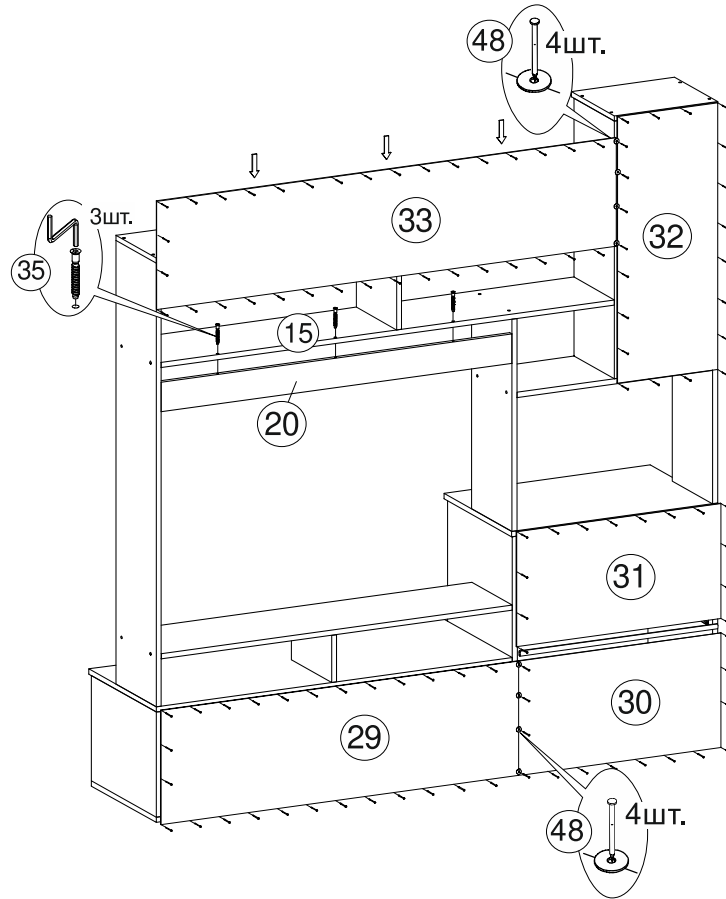
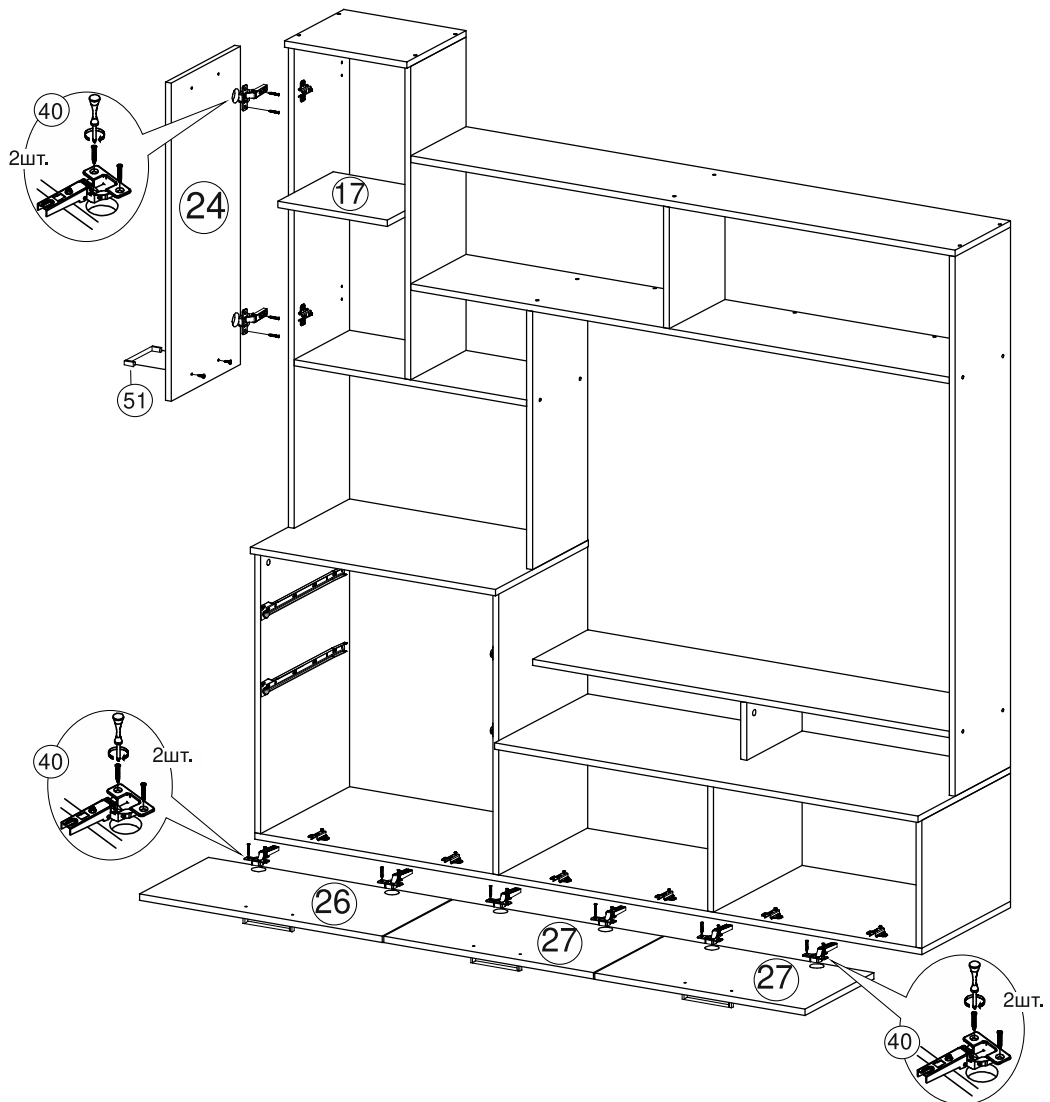

23. В отверстия на Фасадах (24,25,26,27) установите чашки петель(40), выровняйте петли и зафиксируйте при помощи саморезов 3,5x16мм(44) (рис.12). Навесьте фасады на корпус и отрегулируйте их положение по схеме в табл. «Регулировка петель».

24. Закрепите ручки (51) на Фасадах(25,26,27) при помощи винтов для ручки. В нижней части Фасада(24) предварительно рассверлите 2 отверстия под ручку при помощи дрели и сверла Ø5мм и установите ручку.

**ВНИМАНИЕ!!!** При досверливании отверстий под ручку, обязательно используйте подложку с лицевой стороны фасада (доску, кусок ДСП и прочее), это позволит избежать выхода сверла на воздух и защитит фасад от повреждения покрытия (сколов, трещин).

25. В отверстия на Боковинах пенала(8,9) установите полкодержатели(46) и уложите Полку(17).

*Рис.13 Сборка ящика*

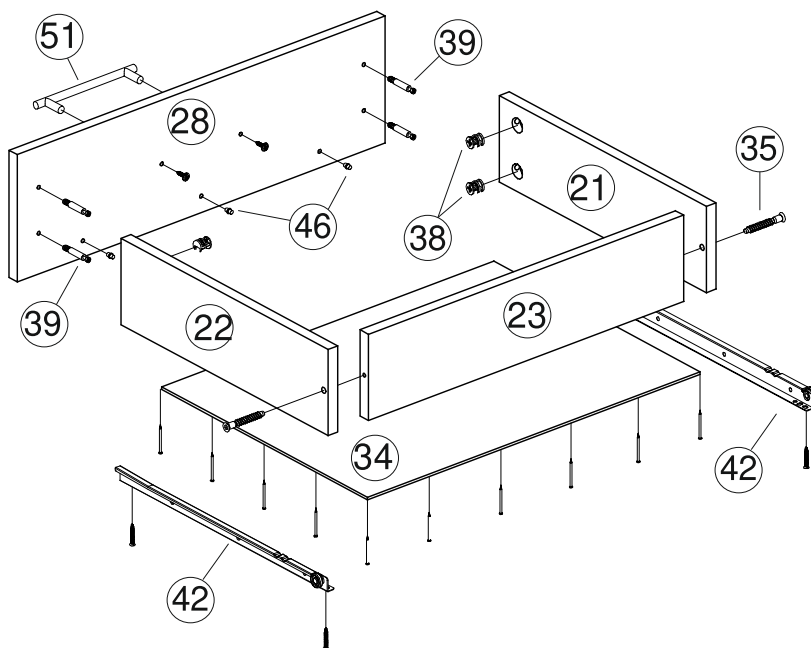

26. Соедините Боковины ящика(21,22) с Задней стенкой(23) при помощи евровинтов(35).

27. В отверстия в Боковинах ящика (21,22) вставьте эксцентриковые стяжки(38).

28. В Фасад(28) вкрутите 4 шт. от стяжки эксцентриковой(39) (рис.13).

29. Соедините Фасад(28) с коробом ящика и затяните эксцентрики(38) по часовой стрелке до упора.

30. Уложите Дно ящика из ЛДВП(34) и вставьте полкодержатели(46) в отверстия на фасаде (таким образом, чтобы в сборе они находились под Дном, придерживая его). Прибейте Дно(34) к корпусу ящика гвоздями(45).

31. Прикрутите направляющие(42) к корпусу при помощи саморезов 3,5x16мм(44).

32. Установите ручку(51) на Фасад (28) и зафиксируйте ее при помощи винтов для ручки.

*Рис.14 Установка газлифта*

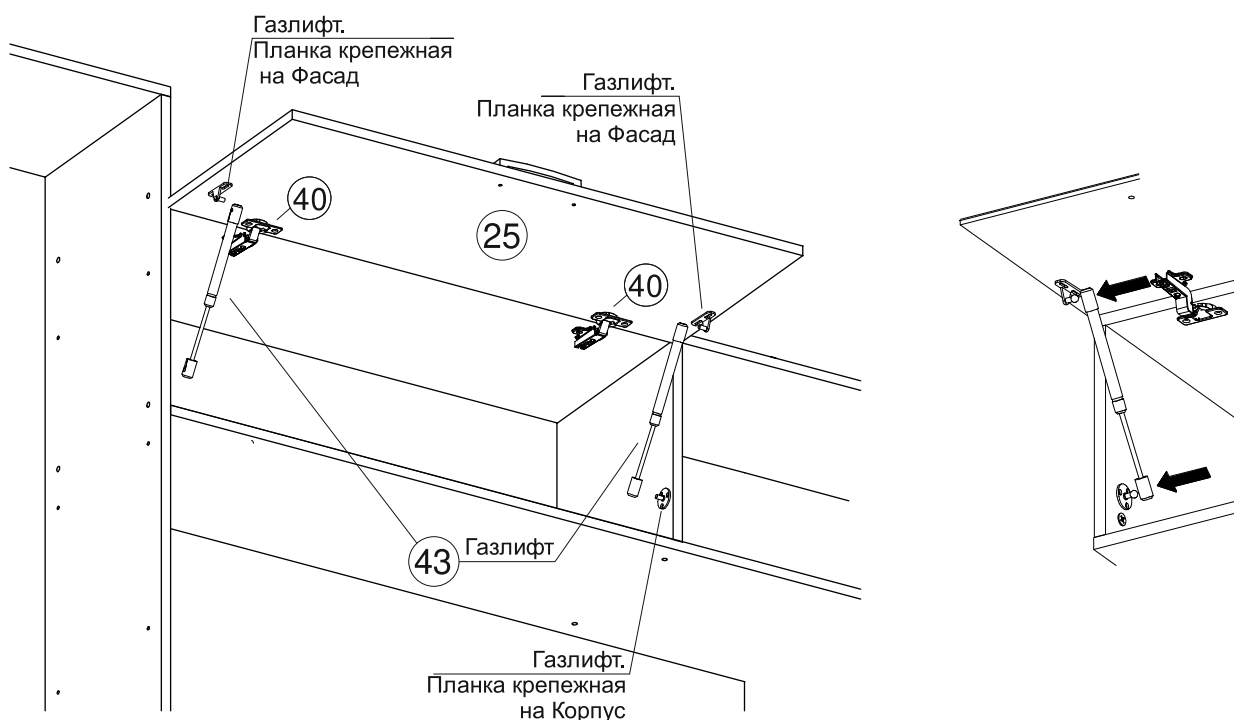

33. На Фасад(25), Перегородку(16) и Боковину пенала(9) установите планки крепежные газлифта(43) и закрепите их при помощи саморезов 3,5x16мм(44) (рис.14).

Ниже приведена Схема монтажа крепежных планок газлифта на Боковину корпуса и Фасад. Более конкретная схема для определенного типа газлифта изображена на его упаковке.



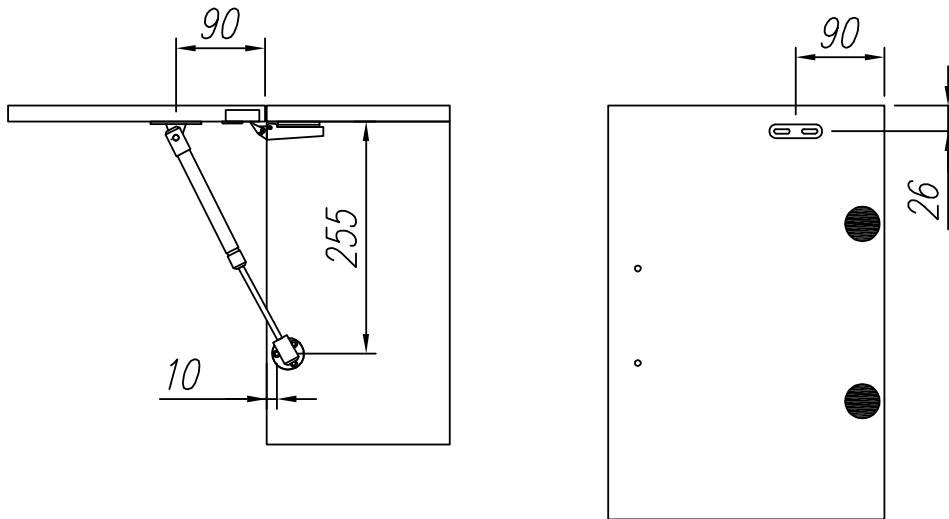

34. Навесьте фасады на корпус и защелкните на крепежных планках газлифт(43). При необходимости отрегулируйте положение фасада по схеме в табл. «Регулировка петель».

35. Установите ящики на место.

36. На шляпки евровинтов(35) и Эксцентрики(38) установите заглушки(47).

37. При необходимости стяните корпус гостиной с соседними модулями при помощи межсекционной стяжки(49), предварительно засверлив в смежных боковинах сквозные отверстия при помощи дрели и сверла по дереву  $\varnothing 5$  мм.

Регулировка петель		
<p><b>По высоте</b></p>	<p><b>По ширине</b></p>	<p><b>По глубине</b></p>

## ПРАВИЛА УХОДА И ЭКСПЛУАТАЦИИ

Корпусную мебель необходимо эксплуатировать и хранить в проветриваемых помещениях с нормальным температурно-влажностным режимом, при относительной влажности воздуха 50-70% и температуре не ниже плюс 10°C.

1. Не оставляйте мебель и комплектующие вблизи отопительных приборов и источников огня.
2. Не допускайте воздействия прямых солнечных лучей во избежание изменения цвета изделий и потери товарного вида.
3. Избегайте резких перепадов температур, чрезмерной сухости и повышенной влажности в помещении.
4. Не допускайте грубого механического воздействия на мебель и комплектующие, неаккуратное обращение может привести к повреждению отделочного покрытия, стекол, зеркал и элементов крепежа. При появлении трещин и сколов на поверхности стеклоизделий или обнаружении поломок фурнитуры необходимо немедленно произвести их замену, так как дальнейшая эксплуатация поврежденных деталей может привести к травмам.
5. Не ставьте на поверхность горячие предметы без теплоизоляционных прокладок.
6. Избегайте попадания воды и технических жидкостей
7. При уходе за мебелью рекомендуется протирать поверхности влажной тканью с последующей протиркой насухо, применять аэрозоли, восковые полироли и специальные средства. Запрещается мыть мебель водой и чистить составами, содержащими спирты, растворители, соду и прочие абразивные материалы.
8. В процессе эксплуатации корпусной мебели возможно ослабление крепежных соединений, в этой связи необходимо их периодически подтягивать.

Соблюдение приведенных выше рекомендаций позволит вам продлить срок службы корпусной мебели и поможет избежать проблем при эксплуатации.

### ГАРАНТИЙНЫЕ ОБЯЗАТЕЛЬСТВА

Изготовитель гарантирует соответствие мебели требованиям ГОСТ 16371-93 «Мебель. Общие технические условия» при соблюдении условий транспортировки, хранения эксплуатации и рекомендаций по уходу за мебелью.

Срок гарантии на детскую мебель и мебель для общественных помещений составляет 18 месяцев, на бытовую мебель - 24 месяца. Гарантийный срок исчисляется с момента покупки изделия.

Потребитель имеет право на выполнение производителем гарантийных обязательств в течение всего указанного срока в случае обнаружения им дефектов производственного характера, связанных с комплектностью изделия, недостатками материалов и технологий изготовления.

Претензии по качеству изделий, должны предъявляться в магазин, где была приобретена мебель.

При обнаружении детали с очевидным браком, вам необходимо сфотографировать ее в упаковке до установки на изделие. В случае отсутствия комплектующей, ее необходимо указать на схеме сборки. Кроме того просим вас не выбрасывать картонную упаковку изделия с этикеткой до окончания сборки, так как для удовлетворения вашей претензии изготовителю понадобится фото упаковки и данные с этикетки (номер партии изделия, дата упаковки и прочее).

При невыполнении вышеуказанных требований производитель вправе отказать вам в удовлетворении претензии.

Гарантия не действует в случаях:

1. Несоблюдения потребителем рекомендаций производителя по хранению, эксплуатации и уходу за изделием.
2. Естественного износа элементов мебели, возникшего в процессе эксплуатации – потертости, царапины, частичная потеря цвета под воздействием ультрафиолетового излучения.
3. Механических повреждений, вызванных неграмотными действиями при транспортировке, хранении, сборке и эксплуатации корпусной мебели.
4. Повреждения деталей и комплектующих вызванные воздействием чрезмерной влажности и резких перепадов температур, повлекшее за собой разбухание ЛДСП и прочих композитных материалов, отслоение отделочного покрытия и другие повреждения.

Основанием для получения гарантии является наличие оригинала кассового чека либо товарной накладной.

*Благодарим вас за приобретение нашей продукции.*

Дата упаковки	
Упаковщик	
Номер партии	